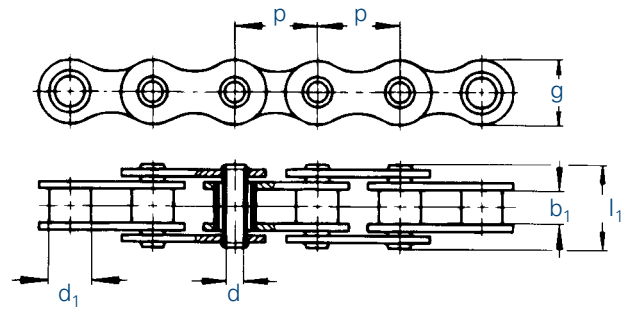
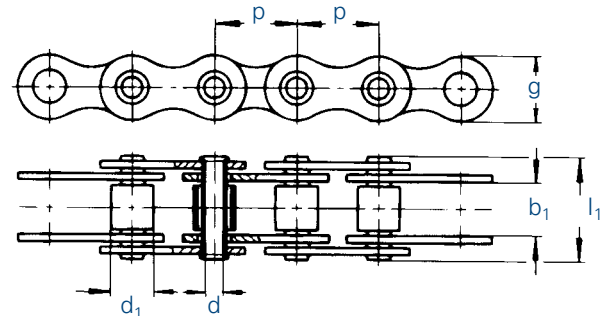
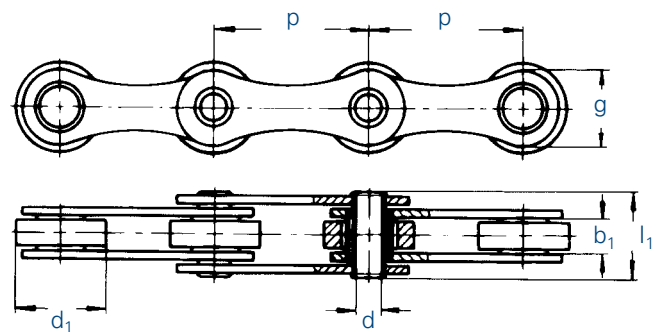

Bauart 1

Bauart 2

Bauart 3

| Kette | Teilung | | Innere Breite | Rollen- (Buchsen) Ø | Hohlbolzen- | | Laschenhöhe | Bauart | Gelenk- fläche | Bruch- kraft | Gewicht | |
|---------|---------|--------|---------------|---------------------------|------------------------|-----------|----------------|-----------|-------------------|------------------------|---------|------|
| | p | | | | Bohrung Ø | Breite | | | | | | f |
| Nr. | Ind. | mm | inch | b ₁ min. | d ₁ max. | d +0,1 | l ₁ | g max. | f | F _B min. | q ≈ | |
| 01105 | | 12,7 | 1/2 | 3,30 | 7,75 | 4,2 | 10,2 | 10,5 | 2 | 0,14 | 10,0 | 0,34 |
| 01462 | | 12,7 | 1/2 | 7,75 | 8,51 | 4,0 | 17,0 | 12,2 | 1 | 0,68 | 10,0 | 0,65 |
| 01463 | | 12,7 | 1/2 | 9,50 | 8,51 | 4,0 | 19,0 | 11,8 | 2 | 0,20 | 14,0 | 0,68 |
| 01500 | | 15,875 | 5/8 | 6,50 | 10,16 | 5,0 | 17,0 | 14,7 | 2 | 0,28 | 15,0 | 0,74 |
| 01501 | | 15,875 | 5/8 | 9,50 | 10,16 | 5,0 | 20,0 | 14,7 | 2 | 0,28 | 15,0 | 0,83 |
| 01513 | | 19,05 | 3/4 | 11,70 | 12,07 | 5,0 | 22,5 | 16,1 | 2 | 0,30 | 25,0 | 1,07 |
| 01589 | | 38,1 | 1 1/2 | 15,20 | 18,00 | 10,2 | 34,5 | 28,0 | 1 | 2,28 | 45,0 | 2,62 |
| 01598 | 1,3 | 50,0 | - | 15,00 | 26,00 | 14,4 | 35,6 | 40,0 | 1 | 4,20 | 100,0 | 4,10 |
| 01650 | 4,5 | 50,8 | 2 | 11,00 | 30,00 | 8,2 | 27,0 | 26,0 | 3 | 1,94 | 50,0 | 2,15 |
| 01650RF | 4,5,6 | 50,8 | 2 | 11,00 | 30,00 | 8,2 | 27,0 | 26,0 | 3 | 1,94 | 32,0 | 2,15 |

Galvanisch verzinkte oder vernickelte Ketten auf Anfrage. Hier darf nur mit 80% der Bruchlast gerechnet werden.

¹ mit geraden Laschen ³ auch mit Schonrollen 32 mm Ø (Bauart 3) ⁴ auch mit Kunststoffrollen ⁵ Stützrollen ⁶ aus rost- und säurebeständigem Stahl W.-Nr. 1.4301

Angaben für Bestellungen und Anfragen siehe Seite 114. Kettenräder auf Anfrage.
Angaben für die Auswahl der Kettengröße und des Triebes ab Seite 101.

Hohlbolzenketten sind nur durch Außenglieder (Nietglieder) miteinander zu verbinden. Für die Ketten-Nr. 01597 und Nr. 01598 sind gerade Verbindungsglieder mit Seegering-Sicherung lieferbar.